

**ESSENTIAL**

Series PBP15-20Q(B)(L) Y PBV20QL

# TRANSPALETA ELÉCTRICA DE CONDUCTOR ACOMPañANTE

1,5 – 2,0 toneladas

**DISEÑO SIMPLIFICADO  
RENDIMIENTO PRODUCTIVO**

Puede que hayamos simplificado la gama ESSENTIAL, pero le garantizamos que estas máquinas siguen manteniendo sus niveles de calidad y rendimiento. Los modelos PBP15-20Q(B)(L)(E) y PBV20QL son las transpaletas eléctricas ideales para aplicaciones ligeras y medias. Además, gracias a sus mínimas necesidades de mantenimiento, podrá contar con ellas siempre que las necesite.

## ESPECIFICACIONES

PBP15QBL  
PBP18QL  
PBP20QBL  
PBP20QL  
PBV20QL

**CUANDO  
LA FIABILIDAD  
LO ES TODO...**



# ESSENCIAL

## Series PBP15-20Q(B)(L) Y PBV20QL

### TRANSPALETA ELÉCTRICA DE CONDUCTOR ACOMPAÑANTE

1,5 – 2,0 toneladas



#### FRENOS

- **Sistema de frenado electromagnético** <sup>1) 2) 6)</sup>  
Permite desacelerar de forma suave y constante y prolonga la vida útil de los frenos.
- **Freno de estacionamiento**  
Detiene la transpaleta automáticamente en pendientes y rampas.
- **Frenado regenerativo de alta eficacia** <sup>6)</sup>  
Permite un control más efectivo y reduce el desgaste de los frenos. La energía cinética del frenado carga la batería.

#### TRACCIÓN

- **Potente motor de tracción de CA**  
Ofrece una excelente tracción, un funcionamiento suave, silencioso y controlado, aumenta la duración de los turnos y reduce las necesidades de mantenimiento.
- **TractionPlus** <sup>2)</sup>  
El sistema de suspensión trabaja para aumentar continuamente la presión de la rueda motriz, lo que garantiza una tracción óptima en superficies mojadas para mejorar la productividad y minimizar el riesgo de accidentes.

#### SISTEMAS ELÉCTRICOS Y DE CONTROL

- **Controlador de motor de tracción Curtis de alto rendimiento** <sup>1) 2)</sup>  
Proporciona un excelente control de la tracción.

#### NOTAS:

1) PBP18-20QL, 2) PBV20QL, 3) PBP15QBL, 4) PBP15-12QBL (opción solo en modelos de 2,0 toneladas), 5) PBP15-12QBL (opción), 6) PBP15-20QBL

- **Indicador de descarga de la batería con contador de horas** <sup>1) 2) 4)</sup>  
Equipado de serie para proteger la batería y evitar descargas profundas.
- **Batería de Li-Ion**  
La carga de oportunidad rápida elimina la necesidad de utilizar baterías adicionales y permite trabajar de forma continua (Opción)
- **Cargador externo**  
Permite cargar la batería a bordo.
- **Cambio lateral de la batería** <sup>1) 2) 3)</sup>  
La batería se puede cambiar en 10 segundos sin necesidad de herramientas adicionales.

#### HORQUILLAS Y MÁSTIL

- **Horquillas de fácil ajuste** <sup>1)</sup>  
Las horquillas se pueden ajustar mediante pernos convenientemente situados.
- **Horquillas con puntas cónicas de alta resistencia** <sup>1) 2)</sup>  
Fabricadas en acero al manganeso de 6 mm. Las puntas cónicas hacen que el acceso a los palets en estanterías o apilados sea más fácil, rápido y seguro.
- **Patín soldado a las horquillas** <sup>1) 2)</sup>  
No requiere mantenimiento y facilita la entrada y salida de los palets. (Opción)
- **Rodillos de entrada y salida de palets** <sup>1) 2) 6)</sup>  
Facilita la entrada y salida de los palets. (Opción)

#### BASTIDOR Y CARROCERÍA

- **Construcción resistente**  
La transpaleta ha sido diseñada y probada rigurosamente para garantizar unos altos niveles de estabilidad, rigidez y protección.
- **Diseño compacto y radio de giro reducido** <sup>2) 3)</sup>  
Perfecta para pasillos pequeños y espacios estrechos.
- **Cilindro de émbolo de gran diámetro** <sup>3)</sup>  
Disminuye la presión del sistema hidráulico, lo que prolonga la vida útil y reduce el riesgo de averías.

#### CONTROLES Y COMPARTIMENTO DEL OPERADOR

- **Brazo del timón largo y fácil de operar** <sup>1) 2) 3)</sup>  
Incluye un cabezal de timón ergonómico con controles sencillos. El brazo largo permite al operador situarse a una distancia segura para reducir el riesgo de accidentes.
- **Función de marcha ultralenta y conducción con el timón elevado** <sup>1) 2) 3)</sup>  
Ambas características contribuyen a aumentar al máximo la seguridad y el control en espacios pequeños.
- **Interruptor de seguridad de marcha atrás de emergencia** <sup>1) 2) 4)</sup>  
El botón situado en el extremo del cabezal del timón hace retroceder inmediatamente la transpaleta una pequeña distancia para evitar que el operador quede atrapado.



Para más información sobre las series PBP15-20Q(B)(L) y PBV20QL, visite nuestro sitio web



mft2.eu/esspbpbvq

# ESSENTIAL

## Series PBP15-20Q(B)(L) Y PBV20QL

### TRANSPALETA ELÉCTRICA DE CONDUCTOR ACOMPAÑANTE

1,5 – 2,0 toneladas

- **Cabezal del timón multifunción**  
Combina las funciones de elevación, descenso, marcha adelante, marcha atrás, marcha atrás de emergencia, bloqueo eléctrico y una pantalla de información.
- **Acceso mediante código PIN <sup>1) 2) 5)</sup>**  
Evita el uso no autorizado de la transpaleta y le mantiene informado sobre quién la está utilizando en todo momento.

#### OTRAS CARACTERÍSTICAS

- **Sistema de calentamiento de la batería <sup>1) 2)</sup>**  
Se utiliza en entornos fríos de hasta 1°.
- **Ruedas castor laterales <sup>1) 2) 5)</sup>**  
Mejoran la estabilidad.
- **Báscula de comprobación de carga <sup>3)</sup>**  
Ayuda al conductor a identificar situaciones de sobrecarga.
- **Desconexión eléctrica de la elevación a la altura máxima <sup>3)</sup>**  
Protege el sistema hidráulico, el cilindro y los componentes eléctricos.
- **Impresora integrada en la báscula <sup>4)</sup>**  
Permite documentar los pesajes individuales para que los operadores no tengan que hacerlo a mano.
- **Carro para baterías de Li-Ion (estación de baterías doble) <sup>2)</sup>**  
Facilita el cambio de la batería.



#### NOTAS:

1) PBP18-20QL, 2) PBV20QL, 3) PBP15-QBL, PBP15QBE, 4) PBP15-12QBL (opción solo en modelos de 2,0 toneladas), 5) PBP15-12QBL (opción)

Para más información sobre las series PBP15-20Q(B)(L) y PBV20QL, visite nuestro sitio web



[mft2.eu/essbpbpbvq](http://mft2.eu/essbpbpbvq)



## ESSENCIAL SISTEMAS DE BATERÍAS DE LI-ION

### LLEGUE TODAVÍA MÁS LEJOS CON SU CARRETILLA

Las baterías de plomo-ácido, probadas y testeadas sobre el terreno, son desde hace mucho la opción predilecta de las empresas que utilizan carretillas eléctricas. Sin embargo, en la práctica su uso plantea no pocos desafíos, a causa de sus tiempos de carga prolongados, los exigentes requisitos de mantenimiento, la necesidad de disponer de baterías adicionales y el elevado riesgo de errores por parte del operador.

Por suerte tenemos a nuestra disposición un nuevo sistema de baterías: la tecnología Li-ion de Mitsubishi Forklift Trucks.

Diseñado para dar respuesta a las necesidades de su empresa, por ejemplo, si trabaja de forma ininterrumpida (24/7), y sin necesidad de contar con baterías de recambio, nuestro avanzado sistema de baterías Li-ion es hasta un 30 % más eficiente en comparación con los sistemas equivalentes de plomo-ácido. Además, es prácticamente infalible gracias a su diseño de mantenimiento mínimo que evita daños en las celdas.

- **Sin emisiones de gases**  
No necesita ventilación.

- **Baterías y cargadores de excepcional eficiencia**  
Nuestra vanguardista tecnología proporciona hasta un 30% más de eficiencia energética que las baterías de plomo-ácido.
- **Diseño sin mantenimiento**  
Sin necesidad de inspeccionar la batería diariamente ni de rellenarla con agua. Este diseño reduce el riesgo de que los operadores provoquen daños en las celdas que puedan reducir su vida útil. Cada semana es necesaria una carga completa para activar el equilibrado de celdas.
- **Sin necesidad de baterías de repuesto ni salas de carga**  
Permite ahorrar espacio y costes en aplicaciones de varios turnos para maximizar la rentabilidad.
- **Capacidad de carga rápida**  
Con solo 15 minutos de carga podrá utilizar su transpaleta durante unas cuantas horas más. Y una batería totalmente descargada solo tarda entre 1 y 2 horas en cargarse.

- **Tensión sostenida superior**  
Ofrece una mayor estabilidad en la elevación y la conducción; una ventaja apreciable sobre todo hacia el final del turno.
- **Varias características de seguridad**  
Por ejemplo, protección de circuitos, protección contra descargas profundas o sobrecargas o control de tensión y de temperatura de las celdas individuales, entre otras.
- **Rendimiento y monitorización sobre la marcha**  
El sistema de monitorización integrado cuenta con una pantalla de fácil lectura.
- **Amplia gama de capacidades de batería y cargador**  
La fuente de alimentación más adecuada puede adaptarse a los requisitos exactos de una aplicación específica.



Las baterías de Li-ion son muy limpias y, por tanto, perfectas para entornos tan sensibles como la industria alimentaria o del embalaje.



#### Batería de Li-Ion totalmente integrada

Con un sistema de comunicación CAN bus avanzado y sincronización automática de encendido/apagado entre la batería y el apilador. El nivel de batería, las notificaciones y las alarmas están integrados en la pantalla del equipo para que el operador tenga la información siempre a la vista.

Si desea más información sobre la tecnología Li-ion no dude en visitar nuestro sitio web



# VDI - RENDIMIENTO Y DIMENSIONES

CARACTERÍSTICAS					
1.1	Fabricante			Mitsubishi Forklift Trucks Mitsubishi Forklift Trucks	
1.2	Designación del modelo del fabricante			PBP15QBL	PBP20QBL
1.3	Fuente de potencia			Batería	Batería
1.4	Tipo de operador			Conductor acompañante	Conductor acompañante
1.5	Capacidad de carga	Q	kg	1500	2000
1.6	Distancia al centro de carga	c	mm	600	600
1.8	Eje de rueda de carga hasta cara de horquilla (horquillas bajadas)	x	mm	950/1020	950/1020
1.9	Longitud del chasis	y	mm	1195/1265	1195/1265
PESO					
2.1b	Peso de la carretilla sin carga, con el peso máximo de la batería		kg	135	140
2.2	Cargas por eje con carga nominal y peso máximo de la batería, lado carga/motriz		kg	665 / 970	870 / 1270
2.3	Cargas por eje sin carga y con peso máximo de la batería, lado carga/motriz		kg	95 / 40	98 / 42
RUEDAS, GRUPO MOTRIZ					
3.1	Neumáticos: PT=Power Thane, Vul=Vulkollan, P=Polyurethane, N=Nylon, R=caucho rueda de carga/motriz			P	P
3.2	Dimensiones del neumático, lado motriz		mm	210 x 70	210 x 70
3.3	Dimensiones del neumático, lado de carga		mm	80x70 (en tándem) 80x93 (individual) 60x35 (opcional)	80x70 (en tándem) 80x93 (individual) 60x35 (opcional)
3.4	Dimensiones ruedas de apoyo (diámetro x ancho)		mm	1x2	1x2
3.5	Numero de ruedas, lado carga/motriz (x = motrices)			460	460
3.6	Distancia entre centros de ruedas, lado motriz	b10	mm	390/520	390/520
3.7	Distancia entre centros de ruedas, lado de carga	b11	mm		
DIMENSIONES					
4.4	Altura de elevación	h3	mm	110	110
4.9	Altura hasta el timón/consola de dirección (mín./máx.)	h7	mm	650/1135	650/1135
4.15	Altura horquillas, totalmente plegadas	h13	mm	80	80
4.19	Longitud total	l1	mm	1545	1545
4.20	Longitud al frente de las horquillas	l2	mm	395	395
4.21	Anchura total	b1/b2	mm	550	550
4.22	Dimensiones de horquillas (grosor, ancho, largo)	s/e/l	mm	70/160/1150	70/160/1150
4.25	Anchura exterior de las horquillas (mínimo/máximo)	b5	mm	550	550
4.32	Distancia al suelo en el centro de la longitud del chasis (horquillas bajadas)	m2	mm	27	27
4.33a	Ancho del pasillo de trabajo (Ast) con palets de 1000 x 1200 mm, carga atravesada	Ast	mm	2150	2150
4.33b	Ancho del pasillo de trabajo (Ast3) con palets de 1000 x 1200 mm, carga atravesada	Ast3	mm		
4.33c	Ancho del pasillo de trabajo (Ast) con palets de 1000 x 1200 mm, carga atravesada, plataforma arriba/abajo	Ast	mm		
4.34a	Ancho del pasillo de trabajo (Ast) con palets de 800 x 1200 mm, carga a lo largo	Ast	mm	2015	2015
4.34b	Ancho del pasillo de trabajo (Ast3) con palets de 800 x 1200 mm, carga a lo largo	Ast3	mm		
4.35c	Ancho del pasillo de trabajo (Ast) con palets de 800 x 1200 mm, carga a lo largo, plataforma arriba/abajo	Ast	mm		
4.35	Radio de giro	Wa	mm	1345	1345
RENDIMIENTO					
5.1	Velocidad de desplazamiento, con/sin carga		km/h	4.3/4.5	4.6/4.8
5.2	Velocidad de elevación, con/sin carga		m/s	0.025/0.030	0.020/0.025
5.3	Velocidad de descenso, con/sin carga		%	0.035/0.025	0.035/0.025
5.8	Capacidad máxima de superación de pendientes con/sin carga		s	5 / 20	6 / 20
5.10	Freno de servicio			Eléctricos	
MOTORES ELÉCTRICOS					
6.1	Capacidad del motor de tracción (60 min. en ciclo corto)		kW	0.75	1
6.2	Potencia del motor de elevación con factor de operación de 15%		kW	0.8	0.8
6.4	Batería, voltaje/capacidad nominal después de 5 horas de descarga		V/Ah	24 / 25	48 / 20
6.5	Batería, peso		kg	9	10
6.6b	Consumo energético según el ciclo VDI 60		kWh / h		
VARIOS					
8.1	Tipo de control de tracción			Continuo	Continuo
10.7	Nivel sonoro al oído del conductor según EN 12 053:2001 y EN ISO 4871, LpAZ en el puesto de trabajo		dB (A)		
10.7.1	Nivel sonoro al oído del conductor según EN 12 053:2001 y EN ISO 4871, LpAZ en tracción/elevación/ralentí		dB (A)	70	70
10.7.3	Vibración de la mano (EN 13 059:2002)				

**ESSENTIAL**

## PBP15 – 20QBL TRANSPALETA ELÉCTRICA DE CONDUCTOR ACOMPañANTE

1,5 – 2,0 toneladas

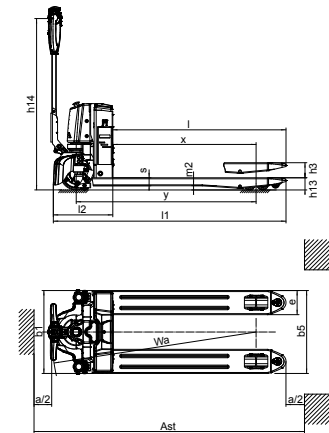

# VDI - RENDIMIENTO Y DIMENSIONES

CARACTERÍSTICAS			Mitsubishi Forklift Trucks	Mitsubishi Forklift Trucks	Mitsubishi Forklift Trucks	
			PBP18QL	PBP20QL	PBV20QL	
			Batería	Batería	Batería	
			Conductor acompañante	Conductor acompañante	Conductor acompañante/De pie	
1.1	Fabricante					
1.2	Designación del modelo del fabricante					
1.3	Fuente de potencia					
1.4	Tipo de operador					
1.5	Capacidad de carga	Q	kg	1800	2000	2000
1.6	Distancia al centro de carga	c	mm	600	600	600
1.8	Eje de rueda de carga hasta cara de horquilla (horquillas bajadas)	x	mm	987	964	964
1.9	Longitud del chasis	y	mm	1330	1359	1261
PESO						
2.1b	Peso de la carretilla sin carga, con el peso máximo de la batería		kg	420	620	
2.2	Cargas por eje con carga nominal y peso máximo de la batería, lado carga/motriz		kg	992 / 1228	1170 / 1450	1300 / 1410
2.3	Cargas por eje sin carga y con peso máximo de la batería, lado carga/motriz		kg	324 / 496	470 / 150	600 / 110
RUEDAS, GRUPO MOTRIZ						
3.1	Neumáticos: PT=Power Thane, Vul=Vulkollan, P=Polyurethane, N=Nylon, R=caucho rueda de carga/motriz		P	P	P / P	
3.2	Dimensiones del neumático, lado motriz		mm	230 x 100	250 x 70	250 x 80
3.3	Dimensiones del neumático, lado de carga		mm	82 x 98 / 82 x 70	82x126 (individual) 82x98 (en tandem)	82x126 (individual) 82x98 (en tandem)
3.4	Dimensiones ruedas de apoyo (diámetro x ancho)		mm	90 x 40	127 x 57	127 x 57
3.5	Numero de ruedas, lado carga/motriz (x = motrices)			1x + 2/2	1x + 2/2	1x + 2/2
3.6	Distancia entre centros de ruedas, lado motriz	b10	mm	478	510	537
3.7	Distancia entre centros de ruedas, lado de carga	b11	mm	375	370	340 / 370 / 470 / 505
DIMENSIONES						
4.4	Altura de elevación	h3	mm	120	120	120
4.9	Altura hasta el timón/consola de dirección (mín./máx.)	h7	mm	750 / 1250	530 / 1230	1050 / 1450
4.15	Altura horquillas, totalmente plegadas	h13	mm	82	82	82
4.19	Longitud total	l1	mm	1666	1705	1760
4.20	Longitud al frente de las horquillas	l2	mm	516	555	610 / 1072
4.21	Anchura total	b1/b2	mm	710	775	775
4.22	Dimensiones de horquillas (grosor, ancho, largo)	s/e/l	mm	55 / 160 / 1150	54 x 180 x 1150	54 / 180 / 1150
4.25	Anchura exterior de las horquillas (mínimo/máximo)	b5	mm	550 / 685	520 / 550 / 685	520 / 550 / 650 / 685
4.32	Distancia al suelo en el centro de la longitud del chasis (horquillas bajadas)	m2	mm	27	28	28
4.33a	Ancho del pasillo de trabajo (Ast) con palets de 1000 x 1200 mm, carga atravesada	Ast	mm	2302	2320	
4.33b	Ancho del pasillo de trabajo (Ast3) con palets de 1000 x 1200 mm, carga atravesada	Ast3	mm			
4.33c	Ancho del pasillo de trabajo (Ast) con palets de 1000 x 1200 mm, carga atravesada, plataforma arriba/abajo	Ast	mm			1960 / 2422
4.34a	Ancho del pasillo de trabajo (Ast) con palets de 800 x 1200 mm, carga a lo largo	Ast	mm	2156	2180	
4.34b	Ancho del pasillo de trabajo (Ast3) con palets de 800 x 1200 mm, carga a lo largo	Ast3	mm			
4.35c	Ancho del pasillo de trabajo (Ast) con palets de 800 x 1200 mm, carga a lo largo, plataforma arriba/abajo	Ast	mm			2010 / 2472
4.35	Radio de giro	Wa	mm	1504	1520	1600
RENDIMIENTO						
5.1	Velocidad de desplazamiento, con/sin carga		km/h	5.8 / 6	5.5 / 5.6	7 / 7.1
5.2	Velocidad de elevación, con/sin carga		m/s	0.03 / 0.038	0.025 / 0.035	0.025 / 0.035
5.3	Velocidad de descenso, con/sin carga		%	0.04 / 0.036	0.035 / 0.030	0.035 / 0.030
5.8	Capacidad máxima de superación de pendientes con/sin carga		s	8 / 20	8 / 20	8 / 20
5.10	Freno de servicio			Eléctricos	Eléctricos	Eléctricos
MOTORES ELÉCTRICOS						
6.1	Capacidad del motor de tracción (60 min. en ciclo corto)		kW	1.2	1.2	1.5
6.2	Potencia del motor de elevación con factor de operación de 15%		kW	0.8	1.2	1.2
6.4	Batería, voltaje/capacidad nominal después de 5 horas de descarga		V/Ah	24 / 100	24 / 125	24 / 125
6.5	Batería, peso		kg	55	60	60
6.6b	Consumo energético según el ciclo VDI 60		kWh / h			
VARIOS						
8.1	Tipo de control de tracción			Continuo	Continuo	Continuo
10.7	Nivel sonoro al oído del conductor según EN 12 053:2001 y EN ISO 4871, LpAZ en el puesto de trabajo		dB (A)			
10.7.1	Nivel sonoro al oído del conductor según EN 12 053:2001 y EN ISO 4871, LpAZ en tracción/elevación/ralentí		dB (A)	70	70	70
10.7.3	Vibración de la mano (EN 13 059:2002)			<2.5		<2.5

## ESSENTIAL

### PBP18QL – 20QL y PBV20QL

# TRANSPALETA ELÉCTRICA DE CONDUCTOR ACOMPAÑANTE

1,8 – 2,0 toneladas

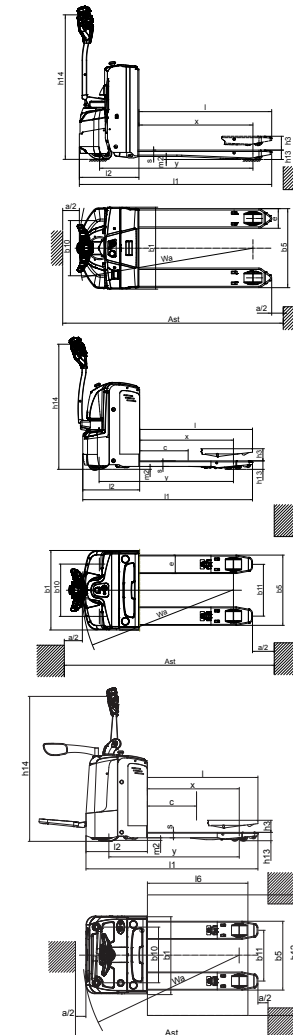

# CUANDO LA FIABILIDAD LO ES TODO...



**ESSENTIAL**  
SENCILLA. FIABLE.  
ECONÓMICA.

Alta calidad a bajo coste.

La gama de productos de almacén **ESSENTIAL** es ideal para operaciones de baja a media intensidad en una amplia variedad de aplicaciones. Sus resistentes diseños de bajo mantenimiento ofrecen una excelente relación calidad-precio.

Como cualquier producto que ostente el nombre **Mitsubishi Forklift Trucks**, nuestros equipos para el manejo de materiales se benefician del ingente patrimonio, enormes recursos y tecnología de vanguardia de una de las mayores corporaciones del mundo, **Mitsubishi Heavy Industries Group**.

Diseñando aeronaves espaciales, jets, plantas nucleares y mucho más, MHI se especializa en aquellas tecnologías donde el rendimiento, la fiabilidad y la superioridad deciden su éxito o su fracaso...

Así que, cuando le prometemos calidad, fiabilidad y buena relación calidad-precio, usted sabe que le garantizamos el poder de alcanzar sus objetivos.

Es por eso que cada modelo de nuestra galardonada y extensa gama de carretillas elevadoras y equipos de almacén está fabricado según las más altas especificaciones y trabajará para usted. Día tras día. Año tras año. Sea cual sea el trabajo. Sean cuales sean las condiciones.

## NUNCA TRABAJARÁ SOLO.

Como su concesionario oficial local, estamos aquí para ayudar a que sus carretillas sigan funcionando, por medio de nuestra dilatada experiencia, nuestra excelencia técnica y nuestro compromiso con la atención al cliente.

Somos sus expertos locales, respaldados por canales eficientes conectados a toda la organización de Mitsubishi Forklift Trucks.

No importa dónde usted esté, estaremos cerca... con la capacidad de satisfacer todas sus necesidades.

Descubra cómo Mitsubishi le ofrece mucho más contactando con su concesionario oficial local o visitando nuestro sitio web, [www.mitforklift.com](http://www.mitforklift.com).

Las especificaciones de rendimiento pueden variar dependiendo de las tolerancias estándar de fabricación, las condiciones del vehículo, tipo de neumáticos, condiciones de la superficie o suelo y/o de las aplicaciones o ambiente donde se opera. Las carretillas que aparecen pueden no ser estándar. Si quiere informarse sobre los requisitos de rendimiento específicos y configuraciones disponibles localmente contacte con su distribuidor de carretillas elevadoras de Mitsubishi. Mitsubishi sigue una política de continua mejora de sus productos. Por esta razón, algunos materiales, opciones y especificaciones podrían cambiar sin previo aviso.

[info@mitforklift.com](mailto:info@mitforklift.com)

WSSM2465 © 2024 MLE



Mitsubishi Logisnext Europe B.V.  
Hefbrugweg 77, 1332 AM Almere  
The Netherlands  
Tel: +31 (0)36 5494 411



[mft2.eu/fb](http://mft2.eu/fb)



[mft2.eu/apps](http://mft2.eu/apps)



[mft2.eu/youtube](http://mft2.eu/youtube)



[mft2.eu/facebook](http://mft2.eu/facebook)

 **MITSUBISHI  
FORKLIFT TRUCKS**