

PREMIA ES

Serie PBP16 - 20N3(R)(E) & PBP12N2D

# TRANSPALETAS ELÉCTRICAS

1.2 - 2.0 toneladas

DISEÑADA PARA DESTACAR  
CONSTRUIDA PARA PERDURAR

Desarrolladas para un rendimiento continuo en los entornos más extremos, las transpaletas eléctricas con conductor acompañante PREMIA ES le ayudan a recorrer la distancia que necesita. Gracias a su chasis protector sellado y a sus componentes a prueba de agua (con un grado de protección IP54), la PREMIA ES no se ve afectada por la suciedad, los escombros, el polvo ni el agua, por lo que funciona de forma fiable tanto en interiores como en exteriores sin necesitar apenas mantenimiento.

## ESPECIFICACIONES

PBP12N2D	PBP20N3
PBP16N3	PBP20N3R
PBP18N3	PBP20N3E



CUANDO  
LA **FIABILIDAD**  
LO ES TODO...

# PREMIÁ ES

## Serie PBP16 - 20N3(R)(E) & PBP12N2D TRANSPALETAS ELÉCTRICAS

1.2 – 2.0 toneladas

### FRENOS

- **Freno de estacionamiento**  
Se activa automáticamente cuando es necesario, lo que proporciona una seguridad adicional en las rampas.
- **Frenado regenerativo**  
Prolonga la vida útil y ofrece un control eficaz sin que los frenos sufran desgaste.

### SISTEMA MOTOR

- **Transmisión sellada**  
Es resistente a los golpes y silencioso y, además, apenas requiere mantenimiento.
- **Potente motor de tracción AC**  
Excelente tracción y rendimiento sobre rampa, funcionamiento suave, silencioso y controlado, permite jornadas más largas y menor necesidad de mantenimiento.
- **Sensitive Drive System (SDS)**  
Un sistema de conducción asistida intuitivo que incrementa la seguridad. El funcionamiento se ajusta al ángulo de giro y a la velocidad de los controles de mano y pie.

### SISTEMAS ELÉCTRICOS Y DE CONTROL

- **Controlador programable**  
Permite ajustar la aceleración, la velocidad y el frenado según la aplicación y las preferencias del operario.
- **Carpeta de diagnósticos de abordo y memoria de fallos**  
Acelera las labores de servicio y previene de daños futuros.

- **Sistema de elevación con controlador Combi**  
Control táctil para regular la velocidad de elevación y válvula proporcional para el descenso. (PBP12N2D)

### HORQUILLAS Y MÁSTIL

- **Horquillas robustas**  
Sólida construcción soldada con puntas redondeadas para una entrada sin esfuerzo en el palet.
- **Altura de elevación sin igual en el mercado de 220 mm**  
Ideal para la manipulación en rampas pronunciadas, muelles de carga y superficies irregulares, incluso cuando se utilizan palets reciclados.
- **Horquilla elevadoras**  
Para minimizar el esfuerzo físico al cargar y descargar, las cargas se colocan a una altura más cómoda para el operario (altura máxima de 735 mm). (PBP12N2D)
- **Horquillas con puntas cónicas**  
El acceso a palets en estantes o pilas en bloque es más sencillo, rápido y seguro

### BASTIDOR Y CARROCERÍA

- **Chasis sellado**  
Los componentes internos están protegidos contra el agua, la suciedad, el polvo y los residuos, lo que reduce los tiempos de inactividad y el mantenimiento.
- **Diseño resistente al agua**  
Los principales componentes eléctricos se mantienen alejados del agua para mayor seguridad y una vida útil más larga.
- **Ruedas orientables conectadas**  
Además de las ruedas de carga para aumentar la estabilidad. Aumenta el confort para el conductor y la seguridad durante la carga.
- **Centro de gravedad bajo**  
El funcionamiento es más seguro y estable.
- **Funcionamiento a bajas temperaturas**  
Puede utilizarse en aplicaciones de almacenamiento en frío a temperaturas de tan solo 10 °C con componentes sellados resistentes a la condensación.



Para obtener más información sobre la PREMIÁ ES, visite nuestro sitio web



# PREMIA ES

## Serie PBP16 - 20N3(R)(E) & PBP12N2D

### TRANSPALETAS ELÉCTRICAS

1.2 – 2.0 toneladas



#### COMPARTIMENTO Y CONTROLES DEL OPERARIO

- **Opción de dos modos operativos preprogramados (ECO y PRO)**

Se activa con un interruptor de llave para mejorar la seguridad, la eficiencia energética y la productividad.

- **Función de velocidad ultralenta y bypass de bloqueo del timón**

Ambos ayudan a aumentar al máximo la seguridad y el control en espacios pequeños.

- **Diseño exclusivo de barra en cruz**

El timón y las manos del operario están protegidos en todo momento.

- **Ergonómicos agarradores de caucho**

Los manillares son cómodos y fáciles de agarrar.

- **Indicador de descarga de la batería**

Se incorpora de serie para proteger la batería y evitar una descarga completa.

- **Proximidad al suelo**

La distancia respecto al suelo es de tan solo 35 mm, por lo que apenas existe riesgo de que el pie quede atrapado.



- **Espaciosa plataforma**

La plataforma plegable suspendida permite al operario desplazarse con seguridad y comodidad con la dirección centrada. (PBP20N3R)

- **Controles a derecha e izquierda**

Gracias al versátil diseño del timón, la transpaleta puede manejarse desde ambos lados.

- **Timón de fácil manejo**

Los grandes botones permiten a los operarios centrarse en la tarea en cuestión y reducir al mínimo los errores.

- **Pantalla multifunción**

Indica el modo operativo de la transpaleta, su estado y la velocidad de conducción con iconos y códigos de error fáciles de leer. (PBP12N2D).

- **Parada de emergencia**

Parada fácil y rápida en caso de emergencia.

#### SISTEMA DE DIRECCIÓN

- **Cabezal del timón ergonómico ErgoSteer**

Cabezal del timón protegido de la intemperie y resistente a los golpes, líder en su clase, con botones al alcance de la mano situados a una distancia ergonómica patentada para reducir el cansancio y aumentar la seguridad de manejo. Grado de protección IP65.

- **La capacidad de girar en espacios reducidos**

En combinación con el compacto chasis, permite trabajar en espacios reducidos y optimizar el uso del espacio en el almacén.

#### OTRAS CARACTERÍSTICAS

- **Funciones RapidAccess**

Permiten acceder de forma fácil y rápida a todas las áreas para realizar comprobaciones y labores de mantenimiento.

- **Acceso por código PIN**

Evita un uso no autorizado de la carretilla y permite saber quién maneja la carretilla en todo momento. (Opcional)



Para obtener más información sobre la PREMIA ES, visite nuestro sitio web



[mft2.eu/premiaes-es](http://mft2.eu/premiaes-es)



## PREMIA ES

# SISTEMAS DE BATERÍA DE IONES DE LITIO OPCIONALES

## CONSIGA QUE SU CARRETILLA LLEGUE AÚN MÁS LEJOS



**Probadas, ensayadas y comprobadas sobre el terreno, las baterías de plomo-ácido han sido durante mucho tiempo las preferidas de las empresas que utilizan carretillas eléctricas. Sin embargo, su uso diario puede ser problemático por los largos tiempos de carga, los exigentes requisitos de mantenimiento, la necesidad de baterías adicionales y el riesgo elevado de uso incorrecto por parte del operario.**

Afortunadamente, ha llegado un nuevo sistema de batería: el sistema de iones de litio de Mitsubishi Forklift Trucks.

Diseñado para satisfacer los requisitos de cualquier actividad —incluidas las operaciones ininterrumpidas de varios turnos— sin necesidad de baterías de repuesto, nuestro sistema de batería de iones de litio de alto rendimiento es hasta un 30 % más eficiente que la batería convencional de plomo-ácido. Además, funciona prácticamente a prueba de errores gracias a un diseño de mantenimiento mínimo que evita daños en las celdas.



La opción de batería de ion-litio solo está disponible en algunas regiones. Estas especificaciones pueden cambiar debido a mejoras continuas.

- **Sin emisiones de gas**  
No necesita ventilación de aire.
- **Excepcional eficiencia de la batería y del cargador**  
Su avanzada tecnología ofrece hasta un 30 % más de eficiencia energética que las baterías de plomo-ácido.
- **Diseño que no requiere mantenimiento**  
Elimina la necesidad de comprobaciones diarias y de rellenar el agua. Así se reduce el riesgo de que los operarios dañen las celdas y acorten su vida útil. Precisa una carga completa semanal para activar el equilibrado de las celdas.
- **Sin necesidad de baterías de repuesto ni recinto de carga**  
Permite ahorrar espacio y costes en aplicaciones de varios turnos para maximizar la rentabilidad.
- **Capacidad de carga rápida**  
Bastan 15 minutos para que la batería mantenga la carretilla unas horas más en movimiento. Una batería totalmente descargada tarda solo 1 o 2 horas en cargarse al máximo.
- **Mayor tensión constante**  
Garantiza un rendimiento más constante de elevación y conducción, especialmente evidente hacia el final del turno.
- **Múltiples características de seguridad**  
Incluye protección contra cortocircuitos, protección contra descarga completa y sobrecarga, y supervisión de temperatura y tensión de cada celda individual.
- **Rendimiento y supervisión en movimiento**  
Lleva integrado un sistema de supervisión con pantalla de fácil lectura.
- **Amplia selección de baterías y cargadores**  
Puede instalarse la fuente de alimentación más adecuada para satisfacer con exactitud las necesidades de aplicaciones específicas.



**Las baterías de iones de litio son limpias, lo que las hace ideales para entornos sensibles como los de los sectores de alimentación o envasado.**

### Batería de ion-litio totalmente integrada

Incorpora un sofisticado sistema de comunicación CANbus y sincronización automática de encendido/apagado entre la batería y la carretilla. El nivel de batería, las notificaciones y alarmas están integrados en la pantalla de la carretilla para garantizar una visión general clara y sencilla al operario.

**Para obtener más información sobre el sistema de iones de litio, visite nuestro sitio web**



[mft2.eu/lion-es](http://mft2.eu/lion-es)

# VDI – RENDIMIENTO Y DIMENSIONES

CARACTERÍSTICAS			
1.1	Fabricante		Mitsubishi Forklift Trucks
1.2	Designación del modelo del fabricante		PBP12N2D
1.3	Fuente de potencia		Batería
1.4	Control de dirección		De pie
1.5	Capacidad específica de elevación	Q	kg 1250
1.6	Distancia al centro de carga	c	mm 600
1.8	Distancia de carga	x	mm 990
1.9	Longitud del chasis	y	mm 1510
PESO			
2.1	Peso de la carretilla sin carga y con batería (máx.)		kg 800
2.2	Carga por eje con carga nominal y batería (máx.), lado carga/motriz		kg 990 / 1410
2.3	Peso por eje sin carga y con batería (máx.), lado carga/motriz		kg 590 / 210
RUEDAS Y TREN DE POTENCIA			
3.1	Ruedas: V= macizas, L= neumát., SE = Sup.-Elást. - delante/atrás		Vul / Vul
3.2	Dimensiones del neumático, lado motriz		mm 230 x 70
3.3	Dimensiones del neumático, lado de la carga		mm 85 x 99
3.4	Dimensiones ruedas de apoyo (diámetro x ancho)		mm 140 x 60
3.5	Numero de ruedas, lado carga/motriz (x = motrices)		1 x + 1 / 4
3.6	Distancia entre centros de ruedas, lado motriz	b10	mm 382
3.7	Distancia entre centros de ruedas, lado de la carga	b11	mm 355
DIMENSIONES			
4.2a	Altura con mástil replegado	h1	mm 1400 / 1550
4.4	Elevación estándar	h3	mm 1700 / 2000
4.5	Altura, mástil desplegado	h4	mm 2145 / 2445
4.6	Elevación inicial	h5	mm 120
4.8	Altura hasta el asiento/ la plataforma	h7	mm -
4.9	Altura hasta el timón / la consola de dirección (mín./máx.)	h14	mm 913 / 1368
4.15	Altura horquillas, totalmente replegadas	h13	mm 90
4.19	Longitud total	l1	mm 1864
4.20	Longitud al frente de las horquillas	l2	mm 664
4.21	Ancho total	b1/b2	mm 660
4.22	Dimensiones de las horquillas (grosor, ancho, longitud)	s/e/l	mm 65 / 185 / 1200
4.25	Anchura exterior de las horquillas (mínimo/máximo)	b5	mm 540
4.32	Distancia al suelo en el centro del chasis, (horquillas bajadas)	m2	mm 25
4.33c	Ancho del pasillo de trabajo (Ast) con palets de 1000 x1200 mm, carga atravesada, plataforma arriba/abajo	Ast	mm NA
4.34a	Ancho del pasillo de trabajo (Ast) con palets de 800 x1200 mm, carga a lo largo	Ast	mm 2532
4.34b	Ancho del pasillo de trabajo (Ast3) con palets de 800 x1200 mm, carga a lo largo	Ast3	mm 2290
4.34c	Ancho del pasillo de trabajo (Ast) con palets de 800 x1200 mm, carga a lo largo, plataforma arriba/abajo	Ast	mm
4.35	Radio de giro	Wa	mm 1880
RENDIMIENTOS			
5.1	Velocidades desplazamiento, con/sin carga	km/h	5.6 / 6
5.2	Velocidades elevación, con/sin carga	m/s	0.10 / 0.20
5.3	Velocidades descenso, con/sin carga	m/s	0.12 / 0.12
5.7	Pendiente máxima, con/sin carga	%	6 / 19
5.9	Tiempo de aceleración en desplazamiento, con/sin carga (0 -10 m)	s	7.94 / 6.76
5.10	Freno de servicio: (mecánicos/hidráulicos/eléctricos/neumáticos)		Eléctricos
MOTOR ELÉCTRICO			
6.1	Capacidad del motor de tracción (60 min. en ciclo corto)	kW	1.3
6.2	Potencia del motor de elevación con factor de operación de 15%	kW	2.35
6.4	Batería, voltaje/capacidad después de 5 horas de descarga	V/Ah	24 / 150 - 230
6.5	Peso de la batería	kg	140 - 215
ACCESORIOS			
8.1	Tipo de control de velocidad		Continuo
10.7	Nivel sonoro al oído del conductor según EN 12 053:2001 y EN ISO 4871, LpAZ en el puesto de trabajo	dB(A)	74.6 +/- 0.7
10.7.1	Nivel sonoro al oído del conductor según EN 12 053:2001 y EN ISO 487, LpAZ en tracción/elevación/ralet	dB(A)	
10.7.2	Vibración corporal según EN 13 059:2002		
10.7.3	Vibración de la mano según EN 13 059:2002		

PREMI<sup>A</sup> ES

## TRANSPALETA DE CONDUCTOR ACOMPAÑANTE Y DOBLE PALET

PBP12N2D

1.2 toneladas

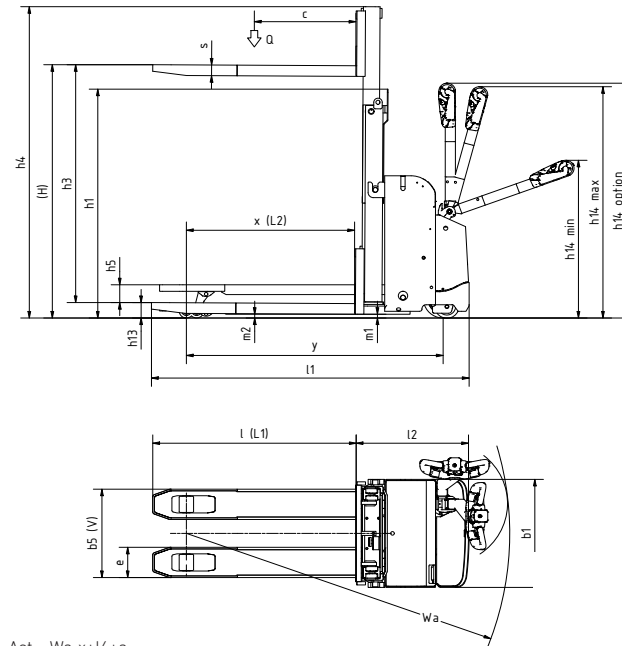

Ast = Wa-x+l6+a  
 Ast = Ancho del pasillo  
 Wa = Radio de giro  
 a = Margen de seguridad (200 mm)  
 l6 = Largo del palet

h3+h13 = Altura de elevación  
 h1 = Altura de mástil replegado  
 h2+h13 = Elevación libre

MAST TYPE	h3 + h13 mm	h1* mm	h2 + h13 mm
<b>PBP12N2D</b>			
<b>DUPLEX</b>	1790	1400	NA
	2090	1550	NA

### Características y Capacidad del Mástil

h1 = Altura con mástil replegado  
 h2 = Elevación libre estándar  
 h3 = Elevación de las horquillas  
 h4 = Altura con mástil desplegado  
 h5 = Gran elevación libre  
 Q = Capacidad de elevación, carga nominal  
 c = Centro de carga (distancia)

\* h1 altura de mástil replegado incluye protección de dedos de policarbonato. Altura del mástil excl. La protección de los dedos es 1343 mm / 1493 mm.

# VDI – RENDIMIENTO Y DIMENSIONES

CARACTERÍSTICAS				Mitsubishi Forklift Trucks	Mitsubishi Forklift Trucks	Mitsubishi Forklift Trucks
1.1	Fabricante			PBP16N3	PBP18N3	PBP20N3
1.2	Designación del modelo del fabricante			Batería	Batería	Batería
1.3	Fuente de potencia			De pie	De pie	De pie
1.4	Control de dirección			1600	1800	2000
1.5	Capacidad específica de elevación	Q	kg	600	600	600
1.6	Distancia al centro de carga	c	mm	960	960	960
1.8	Distancia de carga	x	mm	1360	1425	1425
1.9	Longitud del chasis	y	mm			
PESO						
2.1	Peso de la carretilla sin carga y con batería (máx.)		kg	430	500	500
2.2	Carga por eje con carga nominal y batería (max.), lado carga/motriz		kg	745 / 1290	805 / 1495	840 / 1660
2.3	Peso por eje sin carga y con batería (max.), lado carga/motriz		kg	340 / 90	380 / 120	380 / 120
RUEDAS Y TREN DE POTENCIA						
3.1	Ruedas: V= macizas, L= neumát., SE = Sup.-Elást. - delante/atrás			Vul / Vul	Vul / Vul	Vul / Vul
3.2	Dimensiones del neumático, lado motriz		mm	230 x 70	230 x 70	230 x 70
3.3	Dimensiones del neumático, lado de la carga		mm	85 x 90	85 x 75	85 x 75
3.4	Dimensiones ruedas de apoyo (diámetro x ancho)		mm	100 x 40	100 x 40	100 x 40
3.5	Numero de ruedas, lado carga/motriz (x = motrices)			2 + 1 x / 2	2 + 1 x / 4	2 + 1 x / 4
3.6	Distancia entre centros de ruedas, lado motriz	b10	mm	480	480	480
3.7	Distancia entre centros de ruedas, lado de la carga	b11	mm	375	375	375
DIMENSIONES						
4.2a	Altura con mástil replegado	h1	mm	-	-	-
4.4	Elevación estándar	h3	mm	135	135	135
4.5	Altura, mástil desplegado	h4	mm	-	-	-
4.6	Elevación inicial	h5	mm	-	-	-
4.8	Altura hasta el asiento/ la plataforma	h7	mm	-	-	-
4.9	Altura hasta el timón / la consola de dirección (mín./máx.)	h14	mm	865 / 1420	865 / 1420	865 / 1420
4.15	Altura horquillas, totalmente replegadas	h13	mm	85	85	85
4.19	Longitud total	l1	mm	1650	1710	1710
4.20	Longitud al frente de las horquillas	l2	mm	500	560	560
4.21	Ancho total	b1/b2	mm	720	720	720
4.22	Dimensiones de las horquillas (grosor, ancho, longitud)	s/e/l	mm	55 / 165 / 1150	55 / 165 / 1150	55 / 165 / 1150
4.25	Anchura exterior de las horquillas (mínimo/máximo)	b5	mm	540	540	540
4.32	Distancia al suelo en el centro del chasis, (horquillas bajadas)	m2	mm	30	30	30
4.33c	Ancho del pasillo de trabajo (Ast) con palets de 1000 x1200 mm, carga atravesada, plataforma arriba/abajo	Ast	mm	2339	2475	2472
4.34a	Ancho del pasillo de trabajo (Ast) con palets de 800 x1200 mm, carga a lo largo	Ast	mm	-	-	-
4.34b	Ancho del pasillo de trabajo (Ast3) con palets de 800 x1200 mm, carga a lo largo	Ast3	mm	-	-	-
4.34c	Ancho del pasillo de trabajo (Ast) con palets de 800 x1200 mm, carga a lo largo, plataforma arriba/abajo	Ast	mm	2176	2281	2281
4.35	Radio de giro	Wa	mm	1510	1551	1551
RENDIMIENTOS						
5.1	Velocidades desplazamiento, con/sin carga		km/h	6.0 / 6.0	6.0 / 6.0	6.0 / 6.0
5.2	Velocidades elevación, con/sin carga		m/s	0.035 / 0.045	0.030 / 0.035	0.04 / 0.05
5.3	Velocidades descenso, con/sin carga		m/s	0.05 / 0.05	0.06 / 0.042	0.05 / 0.06
5.7	Pendiente máxima, con/sin carga		%	10.0 / 20.0	10.0 / 20.0	10.0 / 20.0
5.9	Tiempo de aceleración en desplazamiento, con/sin carga (0 -10 m)		s	-	-	-
5.10	Freno de servicio: (mecánicos/hidráulicos/eléctricos/neumáticos)			Eléctricos	Eléctricos	Eléctricos
MOTOR ELÉCTRICO						
6.1	Capacidad del motor de tracción (60 min. en ciclo corto)		kW	1.0	1.0	1.0
6.2	Potencia del motor de elevación con factor de operación de 15%		kW	0.8	0.8	1.2
6.4	Batería, voltaje/capacidad después de 5 horas de descarga		V/Ah	24 / 150	24 / 250	24 / 250 - 375 <sup>1)</sup>
6.5	Peso de la batería		kg	150	210	210
ACCESORIOS						
8.1	Tipo de control de velocidad			Continuo	Continuo	Continuo
10.7	Nivel sonoro al oído del conductor según EN 12 053:2001 y EN ISO 4871, LpAZ en el puesto de trabajo		dB(A)	64	64	64
10.7.1	Nivel sonoro al oído del conductor según EN 12 053:2001 y EN ISO 487, LpAZ en tracción/elevación/rales		dB(A)	66 / 70	66 / 70	66 / 70
10.7.2	Vibración corporal según EN 13 059:2002			-	-	-
10.7.3	Vibración de la mano según EN 13 059:2002			< 2.5	< 2.5	< 2.5

1) With 375Ah battery the l2 dimension increases 72 mm

PREMI<sup>A</sup> ES

## TRANSPALETAS CONDUCTOR ACOMPAÑANTE

PBP16/18/20N3

1.6 – 2.0 toneladas

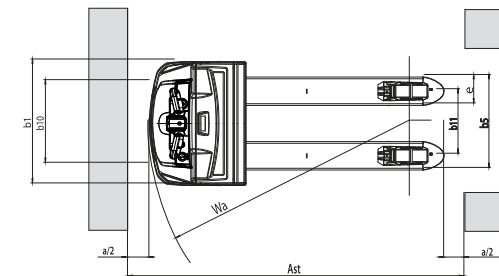
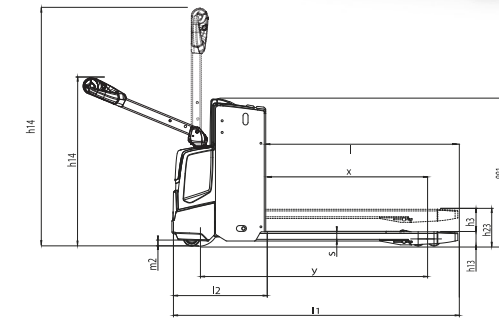

Ast = Wa-x+l6+a  
 Ast = Ancho del pasillo  
 Wa = Radio de giro  
 a = Margen de seguridad (200 mm)  
 l6 = Largo del palet

# VDI – RENDIMIENTO Y DIMENSIONES

CARACTERÍSTICAS				Mitsubishi Forklift Trucks	Mitsubishi Forklift Trucks
1.1	Fabricante			PBP20N3R	PBP20N3E
1.2	Designación del modelo del fabricante			Batería	Batería
1.3	Fuente de potencia			De pie	De pie
1.4	Control de dirección			2000	2000 / 700
1.5	Capacidad específica de elevación	Q	kg	600	600
1.6	Distancia al centro de carga	c	mm	960	890
1.8	Distancia de carga	x	mm	1420	1425
1.9	Longitud del chasis	y	mm		
PESO					
2.1	Peso de la carretilla sin carga y con batería (máx.)		kg	640	585
2.2	Carga por eje con carga nominal y batería (máx.), lado carga/motriz		kg	950 / 1710	435 / 150
2.3	Peso por eje sin carga y con batería (máx.), lado carga/motriz		kg	505 / 135	420 / 160
RUEDAS Y TREN DE POTENCIA					
3.1	Ruedas: V= macizas, L= neumát., SE = Sup.-Elást. - delante/atrás			Vul / Vul	Vul / Vul
3.2	Dimensiones del neumático, lado motriz		mm	230 x 70	230 x 70
3.3	Dimensiones del neumático, lado de la carga		mm	85 x 75	85 x 75
3.4	Dimensiones ruedas de apoyo (diámetro x ancho)		mm	125 x 55	100 x 40
3.5	Numero de ruedas, lado carga/motriz (x = motrices)			2 + 1 x / 4	2 + 1 x / 4
3.6	Distancia entre centros de ruedas, lado motriz	b10	mm	480	480
3.7	Distancia entre centros de ruedas, lado de la carga	b11	mm	375	375
DIMENSIONES					
4.2a	Altura con mástil replegado	h1	mm	-	-
4.4	Elevación estándar	h3	mm	135	135 / 645
4.5	Altura, mástil desplegado	h4	mm	-	-
4.6	Elevación inicial	h5	mm	-	-
4.8	Altura hasta el asiento/ la plataforma	h7	mm	170	-
4.9	Altura hasta el timón / la consola de dirección (mín./máx.)	h14	mm	135	135 / 645
4.15	Altura horquillas, totalmente replegadas	h13	mm	85	85
4.19	Longitud total	l1	mm	1850 / 2345	1780
4.20	Longitud al frente de las horquillas	l2	mm	700 / 1195	630
4.21	Ancho total	b1/b2	mm	720	720
4.22	Dimensiones de las horquillas (grosor, ancho, longitud)	s/e/l	mm	50 / 165 / 1150	59 / 184 / 1150
4.25	Anchura exterior de las horquillas (mínimo/máximo)	b5	mm	540	570
4.32	Distancia al suelo en el centro del chasis, (horquillas bajadas)	m2	mm	30	30
4.33c	Ancho del pasillo de trabajo (Ast) con palets de 1000 x1200 mm, carga atravesada, plataforma arriba/abajo	Ast	mm	2504 / 2984	2365
4.34a	Ancho del pasillo de trabajo (Ast) con palets de 800 x1200 mm, carga a lo largo	Ast	mm	-	-
4.34b	Ancho del pasillo de trabajo (Ast3) con palets de 800 x1200 mm, carga a lo largo	Ast3	mm	-	-
4.34c	Ancho del pasillo de trabajo (Ast) con palets de 800 x1200 mm, carga a lo largo, plataforma arriba/abajo	Ast	mm	2416 / 2896	2275
4.35	Radio de giro	Wa	mm	1680 / 2160	1560
RENDIMIENTOS					
5.1	Velocidades desplazamiento, con/sin carga		km/h	6.0 / 6.0	6.0 / 6.0
5.2	Velocidades elevación, con/sin carga		m/s	0.04 / 0.04	0.11 / 0.14
5.3	Velocidades descenso, con/sin carga		m/s	0.05 / 0.06	0.13 / 0.12
5.7	Pendiente máxima, con/sin carga		%	9.0 / 20.0	9.0 / 20.0
5.9	Tiempo de aceleración en desplazamiento, con/sin carga (0 -10 m)		s	-	-
5.10	Freno de servicio: (mecánicos/hidráulicos/eléctricos/neumáticos)			Eléctricos	Eléctricos
MOTOR ELÉCTRICO					
6.1	Capacidad del motor de tracción (60 min. en ciclo corto)		kW	1.0	1.0
6.2	Potencia del motor de elevación con factor de operación de 15%		kW	1.2	1.2
6.4	Batería, voltaje/capacidad después de 5 horas de descarga		V/Ah	24 / 250 - 375 <sup>1)</sup>	24 / 150
6.5	Peso de la batería		kg	212-294	151
ACCESORIOS					
8.1	Tipo de control de velocidad			Continuo	Continuo
10.7	Nivel sonoro al oído del conductor según EN 12 053:2001 y EN ISO 4871, LpAZ en el puesto de trabajo		dB(A)	60	64
10.7.1	Nivel sonoro al oído del conductor según EN 12 053:2001 y EN ISO 487, LpAZ en tracción/elevación/ralentizado		dB(A)	63 / 65	66 / 70
10.7.2	Vibración corporal según EN 13 059:2002			0.9	-
10.7.3	Vibración de la mano según EN 13 059:2002			< 2.5	< 2.5

1) With 375Ah battery the l2 dimension increases 72 mm

Ast = Wa-x+l6+a  
 Ast = Ancho del pasillo  
 Wa = Radio de giro  
 a = Margen de seguridad (200 mm)  
 l6 = Largo del palet

PREMIA ES

## TRANSPALETAS CONDUCTOR ACOMPAÑANTE PBP20N3R



### CON PLATAFORMA PLEGABLE

2.0 toneladas

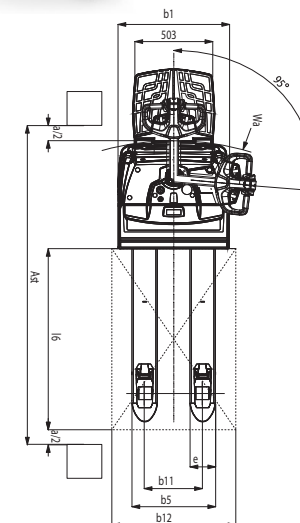
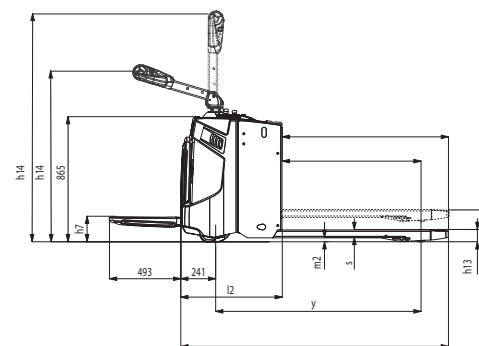

## PBP20N3E

### CON HORQUILLAS ASCENDENTES

2.0 toneladas

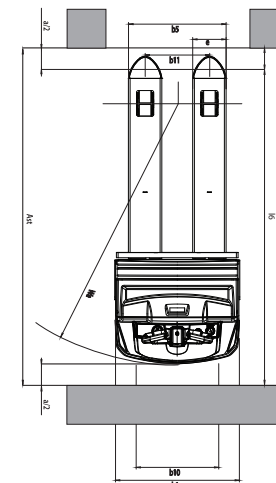
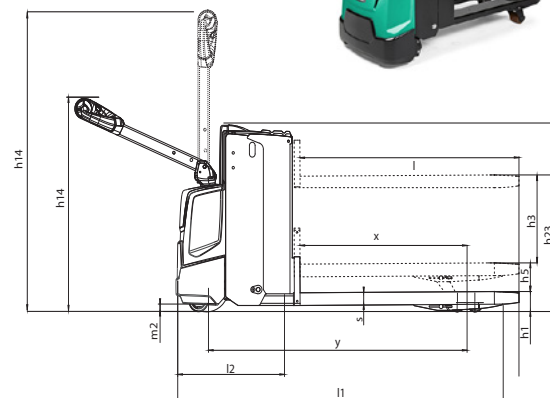

# EQUIPAMIENTO ESTÁNDAR Y OPCIONES

- = Estándar
- = Opcional

	PBP12N2D	PBP16N3	PBP18N3	PBP20N3	PBP20N3R	PBP20N3E
<b>GENERAL</b>						
Microordenador, incluye contador horario e indicador de batería con recorte	●	●	●	●	●	●
Código PIN de acceso, 99 códigos.	●	-	-	-	-	-
Código PIN de acceso, 4 códigos.	-	●	●	●	●	●
Brazo de timón descentrado	●	-	-	-	-	-
Diseño para cámara frigorífica, para hasta 10°C, con ejes con protección frente al óxido.	●	-	-	-	-	-
Elevación regulada por velocidad y válvula proporcional para descenso, controlada por interruptor basculante en la cabeza del timón	●	-	-	-	-	-
Válvula eléctrica de apertura/cierre para la elevación y el descenso, controlada mediante un conmutador basculante en el cabezal del timón	-	●	●	●	●	●
Rueda motriz de poliuretano o caucho.	●	-	-	-	-	-
Baterías de ion-litio	●	●	●	●	●	●
<b>AMBIENTE</b>						
Diseño para almacenamiento en frío, de 0 a -35 °C (PBP12N2D, 0C° to -30C°)	●	●	●	●	●	●
Modificación de la condición de funcionamiento en caliente, >30C°	-	●	●	●	●	●
<b>CONTROLES DE CONDUCCIÓN Y ELEVACIÓN</b>						
Conducción con el timón elevado.	●	●	●	●	●	●
<b>OPCIONES DE RUEDAS</b>						
Ruedas de tracción y carga de poliuretano	●	●	●	●	●	●
Rueda de tracción de gran fricción	●	●	●	●	●	●
Ruedas de carga de poliuretano en tándem	●	●	●	●	●	●
Ruedas de carga simples de poliuretano	●	●	●	●	●	●
Rueda motriz antimarca.	●	-	-	-	-	-
Rueda motriz antiestática.	●	-	-	-	-	-
<b>OTRAS OPCIONES</b>						
Base de caucho de protección.	●	-	-	-	-	-
Banda dieléctrica.	●	-	-	-	-	-
Interruptor de llave.	●	●	●	●	●	●
Capacidad 2000 kg en straddles	●	-	-	-	-	-
Zumbador piezoeléctrico en lugar de una bocina estándar.	●	-	-	-	-	-
Respaldo de carga.	●	●	●	●	●	●
Pallet entry and exit rollers	-	●	●	●	●	●
Color especial del RAL.	●	●	●	●	●	●
Cargador incorporado 30A	●	●	●	●	●	●
Cambio de batería lateral, solo batería 250A y 375Ah	-	-	●	●	●	-
Dispositivo de cambio de batería	-	-	●	●	●	-
Accessory rack	-	●	●	●	●	●
luz de trabajo	-	●	●	●	●	●
Pantalla multifunción	●	-	-	-	-	-
Deslizamiento de la batería	●	-	-	-	-	-
Aviso sonoro de nivel de batería	●	-	-	-	-	-
alarma de servicio	●	-	-	-	-	-
Cierre de sesión automático	●	-	-	-	-	-
Revertir a baja velocidad al cerrar la sesión	●	-	-	-	-	-

\* La opción de batería de ion-litio solo está disponible en algunas regiones

**PREMIA ES**

**Serie PBP16 -  
20N3(R)(E) & PBP12N2D**

**TRANSPALETAS  
ELÉCTRICAS**

1.2 – 2.0 toneladas



Código PIN de acceso



Apoyacargas



# CUANDO LA FIABILIDAD LO ES TODO...



**PREMIA**  
LA NÚMERO UNO

Número uno en fiabilidad... número uno en productividad... con independencia de las condiciones.

Compactas, eficaces y resistentes, las transpaletas eléctricas PREMIA satisfacen cualquier necesidad.

Como cualquier producto que ostente el nombre "MITSUBISHI", nuestros equipos para el manejo de materiales se benefician del ingente patrimonio, enormes recursos y tecnología de vanguardia de una de las mayores corporaciones del mundo, Mitsubishi Heavy Industries Group.

Diseñando aeronaves espaciales, jets, plantas nucleares y mucho más, MHI se especializa en aquellas tecnologías donde el rendimiento, la fiabilidad y la superioridad deciden su éxito o su fracaso...

Así que, cuando le prometemos calidad, fiabilidad y buena relación calidad-precio, usted sabe que le garantizamos el poder de alcanzar sus objetivos.

Es por eso que cada modelo de nuestra galardonada y exhaustiva gama de carretillas elevadoras y equipos de almacén está fabricado según exigentes especificaciones que trabajan para usted. Día tras día. Año tras año. Sea cual sea el trabajo. Sean cuales sean las condiciones.

## NUNCA TRABAJARÁ SOLO

Como su concesionario oficial local, estamos aquí para ayudar a mantener sus carretillas en marcha, gracias a nuestra amplia experiencia, nuestra excelencia técnica y nuestro compromiso con la atención al cliente.

Somos sus expertos locales, respaldados por canales eficientes enlazados con toda la organización Mitsubishi Forklift Trucks.

Sin importar dónde esté, estamos cerca, y con la capacidad de satisfacer sus necesidades.

Descubra cómo Mitsubishi le ofrece mucho más contactando con su concesionario oficial local o visitando nuestro sitio web, [www.mitforklift.com](http://www.mitforklift.com)

NOTA: Las especificaciones de rendimiento pueden variar dependiendo de las tolerancias estándar de fabricación, las condiciones del vehículo, tipo de neumáticos, condiciones de la superficie o suelo y/o de las aplicaciones o ambiente donde se opera. Las carretillas que aparecen pueden no ser estándar. Si quiere informarse sobre los requisitos de rendimiento específicos y configuraciones disponibles localmente contacte con su distribuidor de carretillas elevadoras de Mitsubishi. Mitsubishi sigue una política de continua mejora de sus productos. Por esta razón, algunos materiales, opciones y especificaciones podrían cambiar sin previo aviso.

[info@mitforklift.com](mailto:info@mitforklift.com)

WSSM2238 (09/22) © 2022 MLE

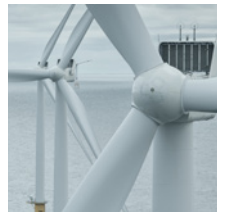

Mitsubishi Logisnext Europe B.V.  
Hefbrugweg 77, 1332 AM Almere  
The Netherlands  
Tel: +31 (0)36 5494 411



[mft2.eu/et](http://mft2.eu/et)



[mft2.eu/apps-es](http://mft2.eu/apps-es)



[mft2.eu/youtube](http://mft2.eu/youtube)



[mft2.eu/facebook-es](http://mft2.eu/facebook-es)

